

DONNÉES TECHNIQUES

ShowMatch SM5

Enceinte line array DeltaQ



Présentation du produit

Le module large bande Bose Professional ShowMatch SM5 DeltaQ offre une couverture verticale nominale de 5° ; il est livré avec des guides d'ondes interchangeable à montage facile, proposant un choix de couverture horizontale de 70° ou 100° ; des guides d'ondes de 55° sont disponibles en option. Remplacez un seul pavillon/guide d'ondes pour obtenir une directivité asymétrique. Le module à deux voies requiert des amplificateurs de puissance externes (2 canaux) et un traitement du signal numérique pour offrir une réponse full-range s'étendant de 59 à 18 000 Hz, et un niveau de pression acoustique en array allant jusqu'à 145 dB SPL.

Points forts

- **Technologie DeltaQ** : nouvelle génération de systèmes d'enceintes line array, dotée de différents profils de couverture capables de diriger plus précisément le son vers le public, afin d'améliorer la qualité d'écoute et la clarté de la voix en utilisant moins de modules que les systèmes line array ordinaires.
- **Guides d'ondes interchangeables** : livrée avec des guides d'ondes de 70° installés, et des pavillons de 100° permettant de modifier la couverture. Plus grandes dimensions de sa catégorie, assurant une couverture et une clarté vocale améliorées. Pour obtenir une directivité asymétrique, changez un seul guide d'ondes. Guide d'ondes de 55° en option pour le SM5.
- **Boîtier compact et portable** : la conception polyvalente du système permet de l'utiliser en installation fixe et mobile, pour des applications allant des petites discothèques et lieux de culte jusqu'aux plus grandes salles de spectacle ou productions audiovisuelles professionnels.
- **Un niveau de pression acoustique digne des tournées** : 4 moteurs à compression Bose Professional EMB2S offrant 4 dB supplémentaires dans l'aigu, associés à deux haut-parleurs de graves 8 pouces à aimant néodyme de puissance élevée, autorisent des niveaux de sortie crête allant jusqu'à 145 dB SPL.
- **Système de suspension à 3 points avec goupilles « quick pin »** : permet l'assemblage rapide et facile de 24 modules full-range dans un format compact de 10:1.
- **Protections latérales démontables avec poignées intégrées** : protègent le système d'accroche et facilitent la manipulation pour les applications mobiles. Elles se retirent facilement pour réduire l'encombrement en cas d'installation fixe. La largeur de l'enceinte passe alors de 79,2 cm à 75,7 cm.
- **Système de réglage inter-enceinte** : sur les modules SM5 uniquement, l'angle inter-enceintes peut être ajusté de 0° à 5°, par pas de 1°, afin d'assurer une portée et une pression acoustique accrues.

Caractéristiques techniques

PERFORMANCES D'UNE SEULE ENCEINTE				
Réponse en fréquence (+/-3 dB) ⁽¹⁾	69 – 18 000 Hz			
Plage de fréquences restituées (-10 dB)	59 – 18 000 Hz			
Filtre passe-haut de protection recommandé	Fréquence de coupure 70 Hz, pente 12 dB/octave minimum			
Profil de couverture nominal	70° H x 5° V (guides d'ondes pour 100° H x 5° V livrés)			
Filtrage recommandé	750 Hz (acoustique) ; nécessite un filtre actif 2 voies dans le processeur d'enceintes)			
	Test de durée de vie à long terme Bose Professional ⁽⁴⁾		Test du transducteur selon le standard AES ⁽⁵⁾	
	Basses fréquences	Hautes fréquences	Basses fréquences	Hautes fréquences
Puissance maximale admissible en continu	450 W	100 W	600 W	125 W
Puissance maximale admissible crête	1800 W	400 W	2400 W	500 W
Sensibilité (niveau de pression acoustique pour 1 W à 1 m) ⁽²⁾	94 dB SPL	107 dB SPL	94 dB SPL	107 dB SPL
Pression acoustique maximale calculée à 1 m ⁽³⁾	121 dB SPL	127 dB SPL	122 dB SPL	128 dB SPL
Pression acoustique maximale calculée à 1 m crête	127 dB SPL	133 dB SPL	128 dB SPL	134 dB SPL

TRANSDUCTEURS	
Basses fréquences	2 transducteurs graves Bose Professional SM8, diamètre 8 pouces, à aimant néodyme (bobine mobile 3 pouces)
Hautes fréquences	4 moteurs à compression Bose Professional EMB2S, à aimant néodyme (bobine mobile et membrane 2 pouces), réponse étendue dans l'aigu
Impédance nominale	8 ohms + 6 ohms (section graves/section aigus)

CARACTÉRISTIQUES PHYSIQUES	
Matériau du boîtier	Contreplaqué de bouleau balte
Finition	Revêtement polyuréthane noir, deux couches
Grille	Acier perforé de diamètre 1,5 mm (gauge AWG16), finition peinture Époxy noire
Indice environnemental	IPx4
Connecteurs	2 x NL4 Neutrik® câblés en parallèle
Suspension/Montage	3 points de suspension intégrés avec goupilles « quick pin »
Dimensions (H x L x P)	270 x 793 x 467 mm / L : 757 mm sans les protections latérales
Poids net	30,6 kg
Poids emballé	34,0 kg
Accessoires	Cadres de montage, barre d'inclinaison, guides d'ondes, support d'empilement au sol, goupilles « quick pin »

CARACTÉRISTIQUES TECHNIQUES

ShowMatch SM5

Enceinte DeltaQ

Réponse en fréquence

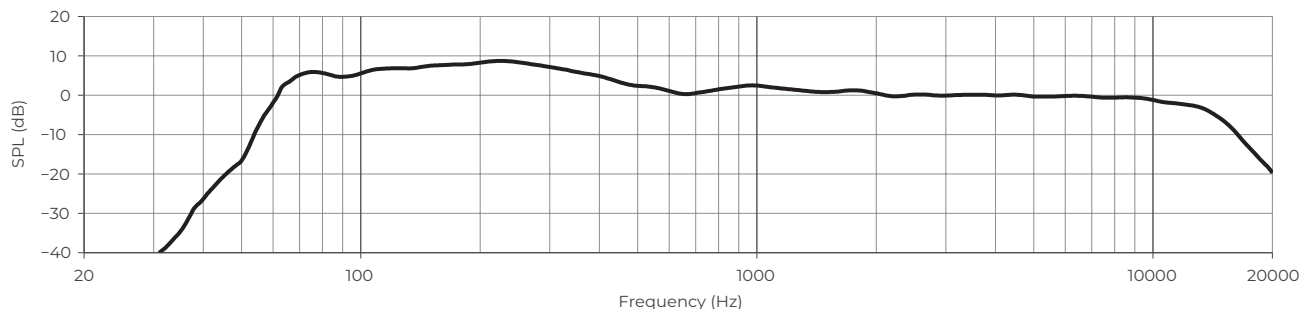

Ouverture du faisceau (plan horizontal, à -6 dB)

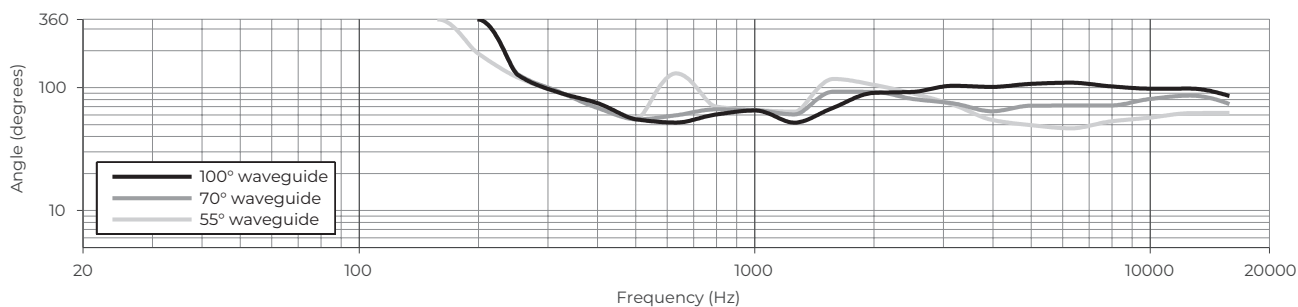

Dimensions

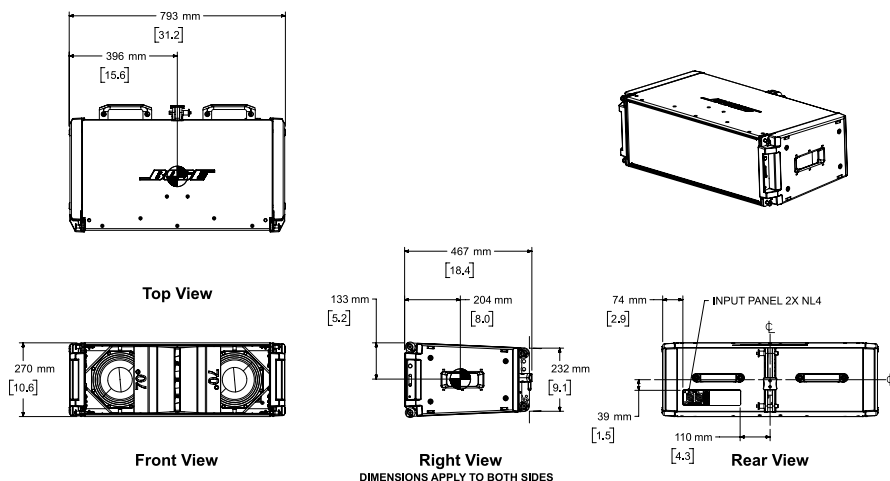

Notes de bas de page

- (1) Réponse en fréquence et plage de fréquences mesurées dans l'axe, en environnement anéchoïque, avec l'égalisation et les filtres passe-haut recommandés.
- (2) Sensibilité mesurée selon les conditions de charge acoustique indiquées, avec l'égalisation et le filtre passe-haut recommandés, référence 1 W/1 m.
- (3) Pression acoustique maximale calculée à partir des valeurs de sensibilité et de puissance, sans tenir compte de la compression de puissance.
- (4) Test de durée de vie à long terme Bose Professional réalisé à l'aide d'un bruit rose filtré conformément à la norme IEC 268-5, facteur de crête 6 dB, sur une durée de 500 heures.
- (5) Test AES standard de puissance admissible des transducteurs : bruit rose avec filtrage passe-bande de 60 à 18000 Hz, facteur de crête de 6 dB, sur une durée de 2 heures.

Bose est une marque commerciale de Bose Corporation. DeltaQ et ShowMatch sont des marques commerciales de Transom Post OpCo LLC. Neutrik est une marque déposée de Neutrik AG. Toutes les autres marques commerciales appartiennent à leurs propriétaires respectifs. ©2023 Transom Post OpCo LLC. Pour plus d'informations sur les spécifications et les applications, visitez le site BoseProfessional.com. Les caractéristiques sont sujettes à modifications sans préavis. 07/2023