

# EdgeMax EM180

Premium-Deckeneinbau-Lautsprecher mit PhaseGuide-Technologie

## Produktübersicht

Die EdgeMax Premium-Deckeneinbau-Lautsprecher von Bose Professional verfügen über die von Bose entwickelte PhaseGuide-Technologie mit Hochton-Kompressionstreibern. Dadurch gehören sie einer völlig neuen Kategorie an, in der die für größere Aufbaulautsprecher typischen raumfüllenden Abstrahlwinkel mit den ästhetischen Vorzügen von Deckeneinbau-Lautsprechern kombiniert werden. Die EdgeMax Lautsprecher wurden für den wandnahen Deckeneinbau konzipiert und sorgen für eine bessere Klangqualität und Beschallung. Darüber hinaus werden im Vergleich zu herkömmlichen Deckeneinbau-Lautsprechern mit Kalottenhochtonern weniger Module benötigt.



## Wichtige Merkmale

**PhaseGuide-Technologie** ermöglicht bei wandnahe Deckeneinbau einen einmaligen asymmetrischen Abstrahlwinkel und eine raumfüllende Klangwiedergabe.

**Überzeugende visuelle Gestaltungsmöglichkeiten** für anspruchsvolle Innenräume, da Lautsprecher in der Raummitte sowie Aufbaulautsprecher in vielen Fällen nicht mehr erforderlich sind.

**Horizontale Abstrahlung von 180°** – entwickelt für den Deckeneinbau in Wandnähe.

**Ein Hochton-Kompressionstreiber** bietet im Vergleich zu herkömmlichen Hochtonern eine erstklassige Audioqualität in Verbindung mit einem erweiterten Frequenzgang und einem frequenzunabhängigen Abstrahlwinkel.

**Ein 8-Zoll-Woofer** sorgt zusammen mit dem wandnahen Boundary Loading für eine kraftvollere Tieftonwiedergabe.

**2-Wege-Passiv-Frequenzweiche mit 70/100 V-Übertrager.**

**Neue federgelagerte QuickHold-Halterungen** sorgen für eine unkomplizierte und schnelle Installation.

**Die magnetisch haftende Abdeckung** erleichtert Verkabelung und Einstellungen.

**Der Frequenzbereich von 45 Hz bis 20 kHz** macht Subwoofer überflüssig.

**Ein der Klangverteilung von Aufbaulautsprechern ähnliches Abstrahlverhalten** ermöglicht Stereoklang.

**Erfüllt folgende Sicherheitsstandards: UL1480A, UL2043.**

## Technische Spezifikationen

LEISTUNGSDATEN EINES LAUTSPRECHERS		
Frequenzgang (-3 dB) <sup>1</sup>	50 bis 18.000 Hz	
Frequenzbereich (-10 dB) <sup>1</sup>	45 bis 20.000 Hz	
Abstrahlwinkel	180° H × 75° V (asymmetrisch) (0° bis 75° in Bezug auf die Wand)	
	<b>AES Transducer Test <sup>4</sup></b>	<b>Bose Professional Extended-Lifecycle Test <sup>5</sup></b>
Dauerbelastbarkeit	150 W	125 W
Spitzenbelastbarkeit	600 W	500 W
Empfindlichkeit (SPL/1 W bei 1 m) <sup>2</sup>	93 dB	93 dB
Berechneter maximaler SPL bei 1 m <sup>3</sup>	115 dB	114 dB
Berechneter maximaler SPL bei 1 m, Peak	121 dB	120 dB
Trennfrequenz	1 kHz (2-Wege-Passiv-Frequenzweiche mit integriertem 70/100 V-Übertrager)	
Lautsprecher-EQ	Empfohlen, aber nicht erforderlich	
Empfohlenes Schutz-Hochpassfilter	55 Hz mit mindestens 12 dB/Oktave	
Überlastschutz	Leistungsreduzierung durch Widerstandsnetzwerk mit automatischer Rückstellung	
Leistungsabgriffe des Übertragers	70 V: 2,5, 5, 10, 20, 40, 80 W, Bypass	
	100 V: 5, 10, 20, 40, 80 W, Bypass	
TREIBERBESTÜCKUNG		
Tiefton	1 × 8-Zoll-Woofer (1,5-Zoll-Schwingspule)	
Hochton	1 × Kompressionstreiber (1,3-Zoll-Schwingspule)	
Nennimpedanz	8 Ω (Übertrager überbrückt)	

# EdgeMax EM180

Premium-Deckeneinbau-Lautsprecher mit PhaseGuide-Technologie

MATERIAL, ABMESSUNGEN, GEWICHT	
Gehäusematerial	Vordere Schallwand aus Kunststoff, nahtloses Gehäuse aus Stahl
Abdeckgitter	Mikroperforierter Stahl, pulverbeschichtetes Finish, weiß: ähnlich RAL 9003, lackierbar
Einsatzbereich	Nur für den Gebrauch im Innenbereich; UL1480A-gelistet, zertifiziert gemäß UL2043 für den sicheren Einbau in Unterdecken
Anschlüsse	6-poliger Euroblock-Anschluss mit Durchschleifverbindung, vorderseitig montiert
Aufhängung/Montage	Vier (4) federgelagerte QuickHold Haltungen sowie vier (4) M6-Laschen für Sicherungsseile
Maximale Deckenstärke	80 mm
Deckenaussparung und -höhe	345 mm × 345 mm (L × B) bei 236 mm Einbautiefe
Abmessungen (L × B × T)	339 × 339 × 249 mm (Gehäuse)
	390 × 390 × 13 mm (Gitterabmessungen, befestigt)
Nettogewicht Lautsprecher, 1 Stück	10,1 kg mit Abdeckung
Versandgewicht Lautsprecher	12,5 kg
Nettogewicht Tile Bridge	1,4 kg
Nettogewicht Rough-in-Pan-Montageplatte	1,0 kg
Zubehör (im Lieferumfang enthalten)	Jeder EM180 enthält eine (1) einstellbare Tile Bridge
Optionales Zubehör	Schwarze Frontabdeckung, Rough-in-Pan-Montageplatte für Neubauten, Ersatz-Deckenplatte
ARTIKELNUMMERN	
EdgeMax EM180 Lautsprecher	777189-0220 (EDGEMAX EM180)
Rough-in-Pan-Montageplatte für EdgeMax Lautsprecher (2 Stück)	790054-0010 (EDGEMAX EM90/180 ROUGH-IN PAN PAIR)
Schwarze Abdeckung für EdgeMax Lautsprecher	788330-0110 (EDGEMAX EM90/180 BLACK GRILLE SNGL)

#### Fußnoten

1. Die Berechnung des Frequenzgangs und -bereichs erfolgte durch Messung auf Achse im Achtelraum (Eckaufstellung) unter Verwendung des empfohlenen Lautsprecher-EQs.
2. Die Berechnung der Empfindlichkeit erfolgte durch Messung auf Achse im Achtelraum (Eckaufstellung) unter Verwendung des empfohlenen Lautsprecher-EQs.
3. Maximaler Schalldruckpegel errechnet anhand von Empfindlichkeit und Leistungsspezifikationen, ohne Leistungskomprimierung.
4. AES-Standardlaufzeit von 2 Stunden und IEC-Systemrauschen.
5. Bose Professional Extended-Lifecycle Test mit Rosa Rauschen, gefiltert nach IEC268-5, Crestfaktor 6 dB, Dauer 500 Stunden.

# EdgeMax EM180

Premium-Deckeneinbau-Lautsprecher mit PhaseGuide-Technologie

## Nominaler Abstrahlwinkel und Raumplatzierung

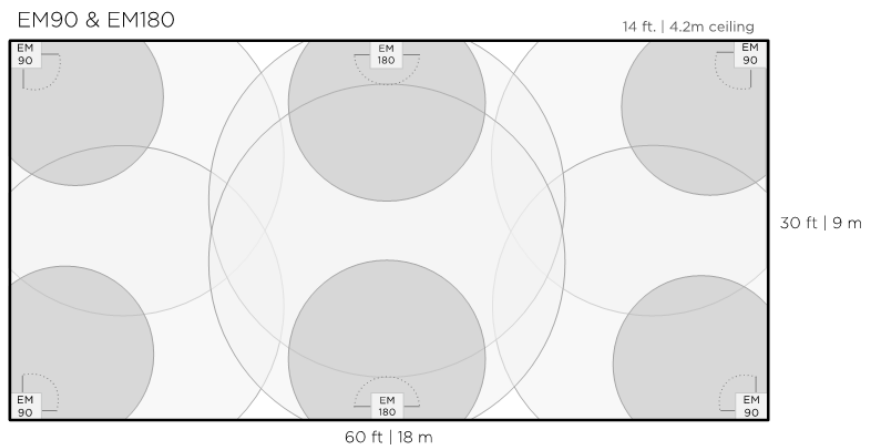
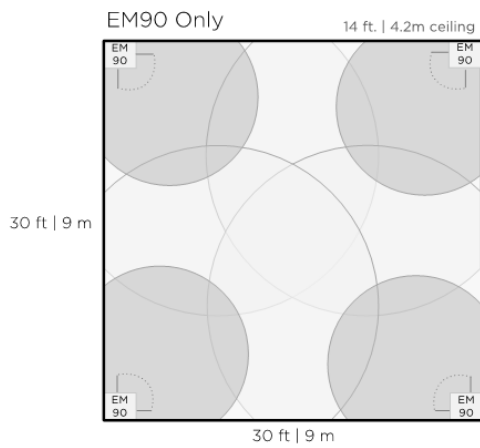
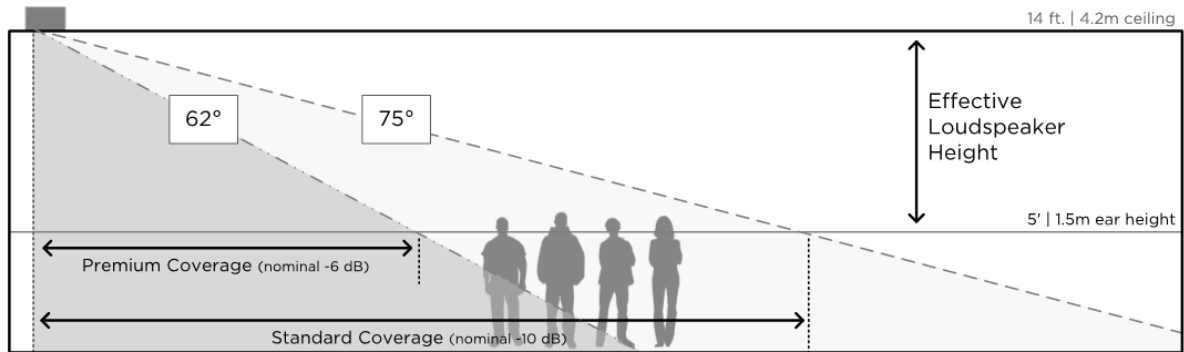

# EdgeMax EM180

Premium-Deckeneinbau-Lautsprecher mit PhaseGuide-Technologie

## Abmessungen

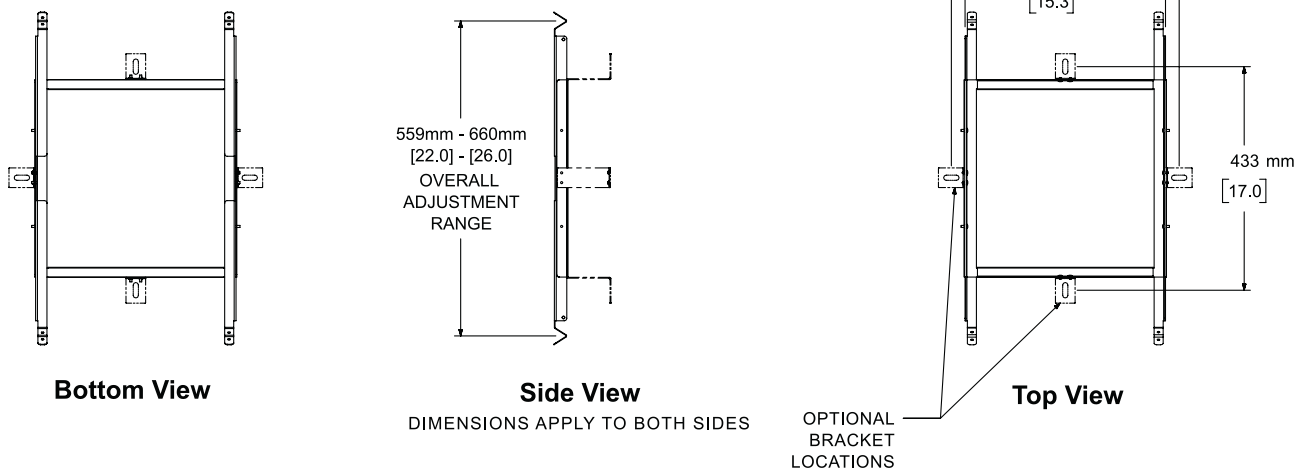
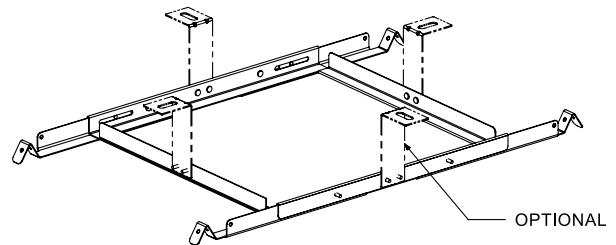
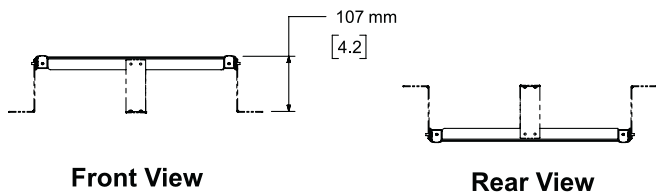
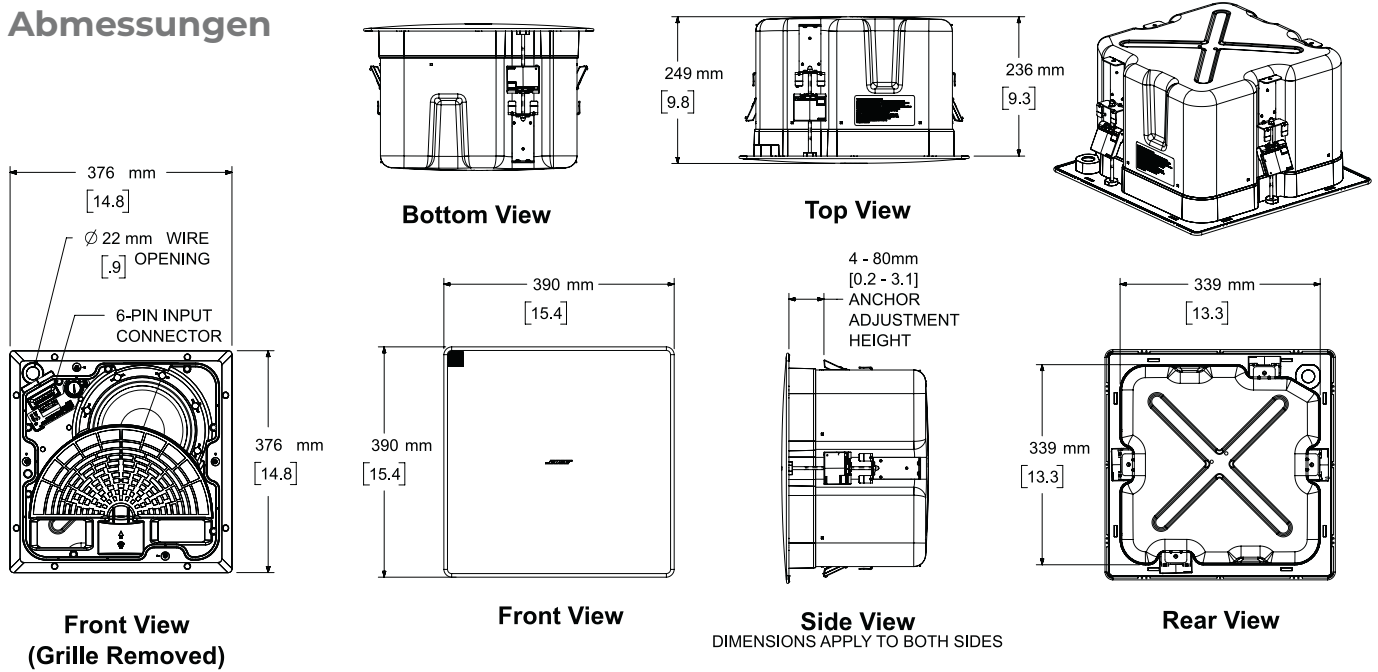

# EdgeMax EM180

Premium-Deckeneinbau-Lautsprecher mit  
PhaseGuide-Technologie

## Abmessungen (Rough-in-Pan-Montageplatte)

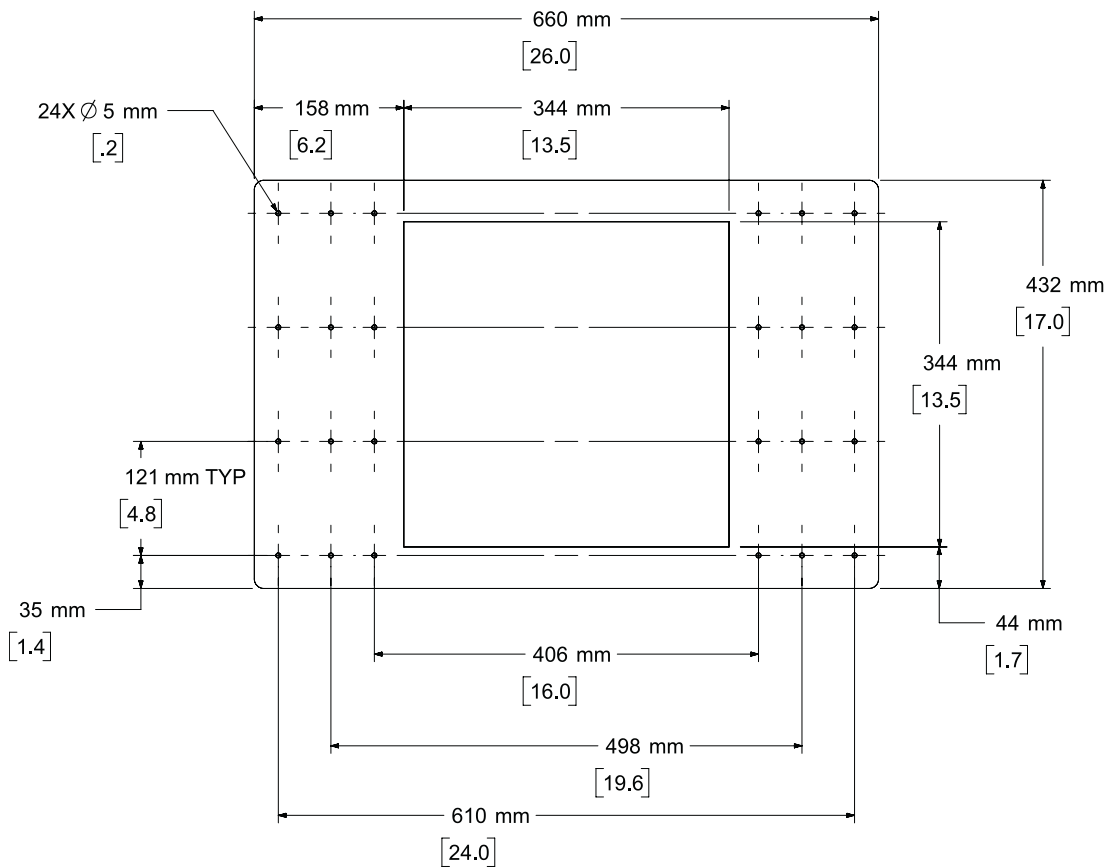

Top View

# EdgeMax EMCT Deckenplatte

## Produktübersicht

Die EdgeMax Deckenplatte dient als Ersatz-Deckenplatte bei der Verwendung von EdgeMax EM90 und EM180 Lautsprechern, sodass keine Öffnungen in vorhandene Deckenplatten geschnitten werden müssen. Entfernen Sie einfach die vorhandene Deckenplatte und verwenden Sie stattdessen die EdgeMax Deckenplatte zusammen mit der einstellbaren Tile Bridge für den jeweiligen Lautsprecher. Die EdgeMax Deckenplatte ist zur Verwendung mit dem EM90 oder EM180 Lautsprecher vorgesehen und gewährleistet neben einer kürzeren Montagezeit zudem eine ansprechende Optik. Es sind zwei Modelle erhältlich: eine Ausführung für Deckenraster mit einer Größe von 24 x 24 Zoll sowie eine Ausführung für Deckenraster mit einer Größe von 600 x 600 mm. Die EdgeMax Deckenplatte ist einzeln und in Weiß erhältlich, gemäß UL 2043 für den sicheren Einbau in Unterdecken zertifiziert und lackierbar.



## Technische Spezifikationen

MATERIAL, ABMESSUNGEN, GEWICHT	
Abmessungen (L x B x T), Nord- und Südamerika	595 x 595 x 13 mm
Abmessungen (L x B x T), EMEA/APAC	605 x 605 x 13 mm
Nettogewicht EMCT-Platte (Nord- und Südamerika)	2,1 kg
Nettogewicht EMCT-Platte (EMEA/APAC)	2,0 kg
Material	Pulverbeschichteter Stahl, weiß; ähnlich RAL 9003, lackierbar
ARTIKELNUMMERN	
EdgeMax EMCT Deckenplatte (Nord- und Südamerika; 24 x 24 Zoll)	843297-0210 (EDGEMAX CEILING TILE 24X24 WHT)
EdgeMax EMCT Deckenplatte (EMEA/APAC; 600 x 600 mm)	843298-0210 (EDGEMAX CEILING TILE 600X600 WHT)

## Abmessungen (EMCT Nord- und Südamerika)

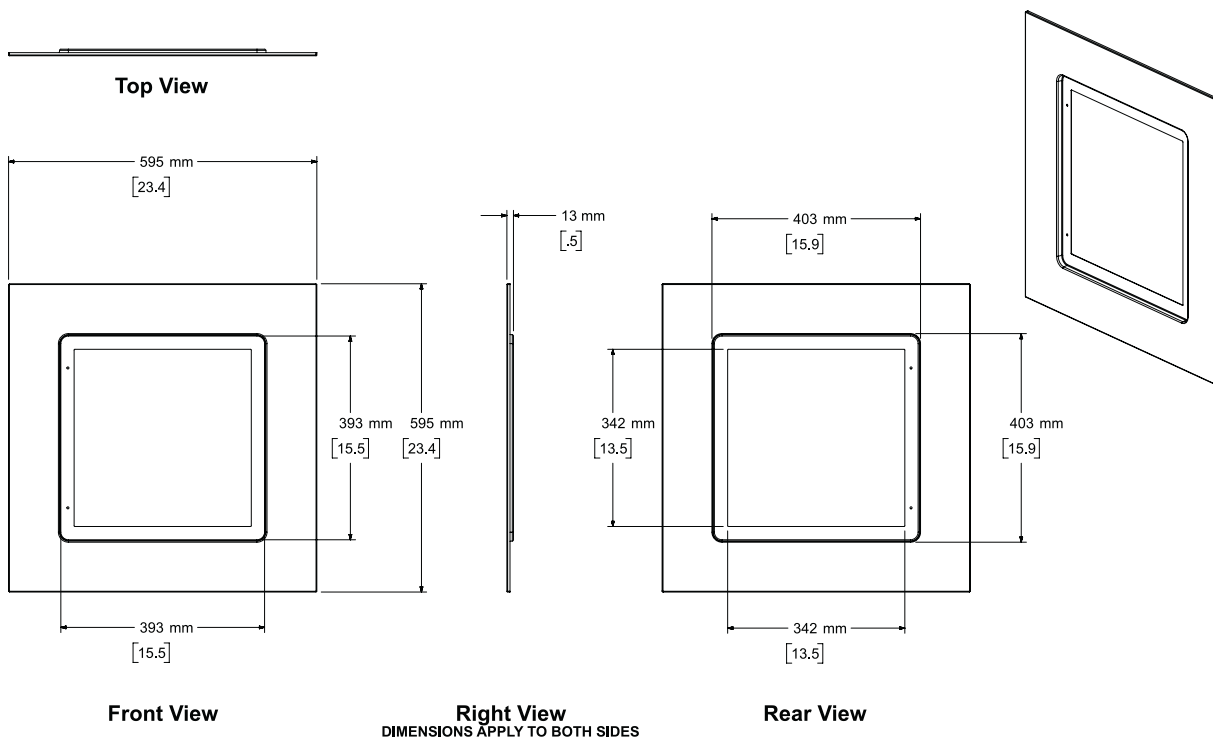

# EdgeMax EMCT Deckenplatte

## Abmessungen (EMCT EMEA/APAC)

