

FreeSpace 3

sistemas satelitales/subwoofer

Descripción general del producto

Los sistemas de satélite/subwoofer Bose Professional FreeSpace 3 son sistemas de altavoces de alto rendimiento y rango ampliado, diseñados para aplicaciones de instalación de tamaño pequeño a mediano que requieren alta fidelidad y reproducción de voz y música de ancho de banda ampliado. Los componentes de montaje en superficie y al ras pueden mezclarse y adaptarse a fin de ofrecer mayor flexibilidad para encajar en una amplia gama de aplicaciones. Los sistemas FreeSpace 3 cuentan con un amplio patrón de cobertura y una respuesta de frecuencia de hasta 40 Hz.



Características clave

Sistemas de subwoofer/satélite que ofrecen reproducción de voz y música de alta fidelidad y de ancho de banda ampliado para una amplia gama de aplicaciones de instalación, como tiendas minoristas, restaurantes y hotelería

El diseño modular tiene flexibilidad para utilizar 2 o 4 satélites por módulo de graves Acoustimass y conexión paralela de módulos de graves

Combine como desee los componentes para montaje en superficie y montaje al ras a fin de que se ajusten a diferentes decoraciones y diseños de espacios para una variedad de aplicaciones

Los componentes de montaje al ras tienen clasificación plenum cuando se utilizan con la cubierta opcional para esta clasificación

Cuenta con 70/100 V seleccionables o baja impedancia con ajuste de regulador de transformador en el módulo de graves Acoustimass

Se pueden configurar para funcionamiento estéreo o mono

Aplicaciones

Tiendas minoristas

Restaurantes y bares

Vestíbulos y salas de conferencias

Hoteles

DATOS TÉCNICOS

FreeSpace 3

sistemas satelitales/subwoofer

Especificaciones técnicas

RENDIMIENTO DEL SISTEMA				
	Sistema		Satélite	Soporte de alimentación
Respuesta de frecuencia (± 3 dB) ¹	50 Hz–16 kHz		210 Hz–16 kHz	50 Hz–230 Hz
Rango de frecuencia (-10 dB) ¹	40 Hz–20 kHz		170 Hz–20 kHz	40 Hz – 315 Hz
Dispersión nominal	Ver componentes		Cónica de 170°	Omnidireccional inferior a 200 Hz
Filtro pasaaltos recomendado	Filtro pasaaltos de 40 Hz		N/A	Filtro pasaaltos de 40 Hz
Ecuador de altavoz	Recomendado		Recomendado	Recomendado
Protección contra sobrecarga	PTC		N/A	PTC
Manejo de potencia a largo plazo ²	70/100 V: 200 W (Pico de 800 W) Baja impedancia: 100 W (Pico de 400 W)		12 W (pico de 48 W)	70/100 V, mono: 200 W (Pico de 800 W) Baja impedancia, estéreo: 50 W (pico de 200 W) por canal Baja impedancia, mono: 100 W (Pico de 400 W)
Sensibilidad (SPL/1 W a 1 m) ³	SPL de 82 dB		SPL de 84 dB	Estéreo por canal: SPL de 76 dB Mono: SPL de 79 dB
SPL máximo a 1 m ⁴	93 dB (pico de SPL de 99 dB en una sala de 1,274 m ³ (45,000 pies ³), con RT60 de 1 segundo, +/- 3 dB)		Ruido rosa: SPL de 95 dB (pico de SPL de 101 dB) Ruido IEC: SPL de 92 dB (pico de SPL de 108 dB)	Estéreo por canal: SPL de 96 dB (pico de SPL de 102 dB) Mono: SPL de 102 dB (pico de SPL de 108 dB)
Impedancia nominal	Sistema de 4 satélites: 6 Ω por canal Sistema de 2 satélites: 5 Ω por canal (montaje en superficie); 6 Ω por canal (montaje al ras)		6 Ω	Montaje en superficie: 5 Ω directo en mono Montaje al ras: 6 Ω directo en mono (con derivación en transformador)
Reguladores del transformador (70/100 V)	25 W, 50 W, 100 W, 200 W		N/A	25 W, 50 W, 100 W, 200 W
TRANSDUCTORES				
	Satélite		Soporte de alimentación	
Complemento de driver	Driver de 64 mm (2.5") de rango completo por satélite		Driver de 133 mm (5.25") de baja frecuencia con bobina de voz doble	
CARACTERÍSTICAS FÍSICAS				
	Satélite		Soporte de alimentación	
	Montaje en superficie	Montaje al ras	Montaje en superficie	Montaje al ras
Carcasa	Poliestireno texturizado de alto impacto	PC/ABS	Compuesto de madera de alta densidad con una lámina de PCV de color sólido	PC/ABS
Rejilla	Paño	Metal expandido	N/A	Metal expandido
Medioambiental	Únicamente para su uso en áreas interiores	Únicamente para su uso en áreas interiores	Únicamente para su uso en áreas interiores	Únicamente para su uso en áreas interiores

Para obtener información de aplicación y especificaciones adicionales, visite BoseProfessional.com. Las especificaciones están sujetas a cambios sin previo aviso. 05/2024

FreeSpace 3

sistemas satelitales/subwoofer

Especificaciones técnicas (continuación)

FÍSICAS (continuación)				
	Satélite		Soporte de alimentación	
	Montaje en superficie	Montaje al ras	Montaje en superficie	Montaje al ras
Conectores	Conexión tipo tornillo de 2 posiciones	Bloqueo de terminales de 2 posiciones	Terminal de tornillo	Conexiones tipo tornillo de posición múltiple
Suspensión/montaje	Soportes para pared incluidos Ángulos de soporte: ±30° inclinación, ±90° rotación	Funciones integrales de montaje e instalación rápida Pestaña para cadena sísmica o cable de seguridad	Soporte para pared incluido (adjunto al módulo)	Funciones integrales de montaje e instalación rápida Tres puntos en la parte posterior de la carcasa para montaje colgante
Grosor máximo del techo	N/A	38 mm (1.5")	N/A	48 mm (1.8")
Dimensiones	Altura x ancho: 77 x 77 mm (3.0 x 3.0") Profundidad con soporte: 149 mm (5.9") Profundidad sin soporte: 102 mm (4.0")	Ø, borde externo: 157 mm (6.2") Profundidad: 123 mm (4.8") Ø, orificio en el techo: 127 mm (5.0")	Altura x profundidad: 356 x 345 mm (14.0 x 13.6") Ancho con soporte: 222 mm (8.8") Ancho sin soporte: 191 mm (7.5")	Ø, borde externo: 391 mm (15.4") Profundidad: 189 mm (7.4") Ø, orificio en el techo: 362 mm (14.3")
Peso neto	0.8 kg (1.8 lb)	0.9 kg (1.9 lb)	7.9 kg (17.5 lb)	6.4 kg (14.0 lb)
Peso de envío	1.8 kg (4.0 lb)	2.3 kg (5.0 lb)	11.3 kg (25.0 lb)	9.1 kg (20.0 lb)
CÓDIGOS DE PRODUCTO				
	Satélite		Soporte de alimentación	
	Montaje en superficie (par)	Montaje al ras (par)	Montaje en superficie	Montaje al ras
Negro	040144	843091-0110	040146	843090-0110
Blanco	040143	843091-0210	040145	843090-0210

Notas de pie de página

- Se midió el rango y la respuesta de frecuencia en el eje con una ecualización activa recomendada en un ambiente anecoico.
- Se probó el manejo de alimentación mediante ruido rosa filtrado para cumplir con la norma IEC 268-5, con un factor de cresta de 6 dB durante 100 horas con la ecualización recomendada.
- Se midió la sensibilidad en campo libre (sin ganancia de carga límite) con una ecualización activa recomendada y referenciada a 1 W/1 m.
- SPL máximo calculado a partir de las especificaciones de manejo de potencia y sensibilidad, sin incluir la compresión de potencia.

FreeSpace 3

sistemas satelitales/subwoofer

Impedancia

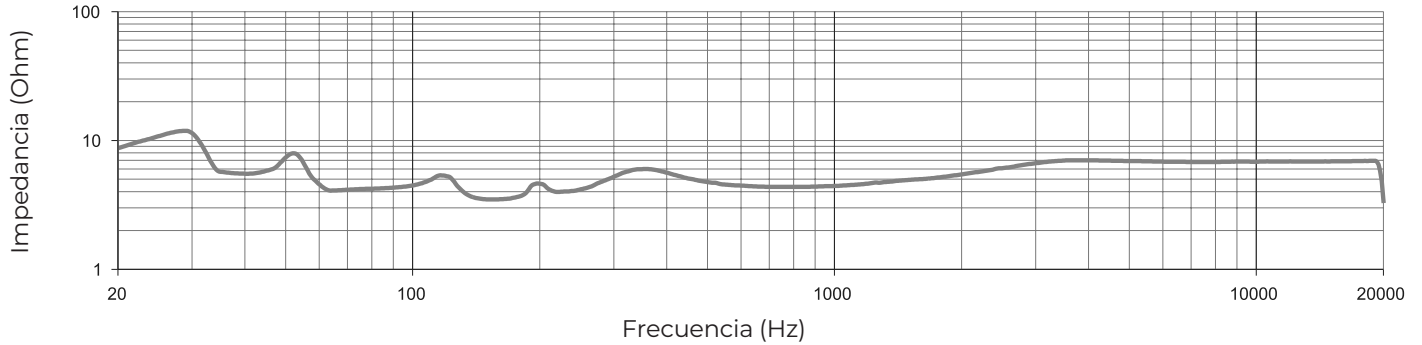

Respuesta en eje



Gráfico de reguladores

		Altura de montaje				
		2.4 m (8 pies)	3.0 m (10 pies)	3.6 m (12 pies)	4.2 m (14 pies)	4.8 m (16 pies)
Configuración de regulador	25 W	SPL de 87 dB	SPL de 86 dB	SPL de 86 dB	SPL de 85 dB	SPL de 84 dB
	50 W	SPL de 90 dB	SPL de 89 dB	SPL de 89 dB	SPL de 88 dB	SPL de 87 dB
	100 W	SPL de 93 dB	SPL de 92 dB	SPL de 92 dB	SPL de 91 dB	SPL de 90 dB
	200 W	SPL de 96 dB	SPL de 95 dB	SPL de 95 dB	SPL de 94 dB	SPL de 93 dB

FreeSpace 3

sistemas satelitales/subwoofer

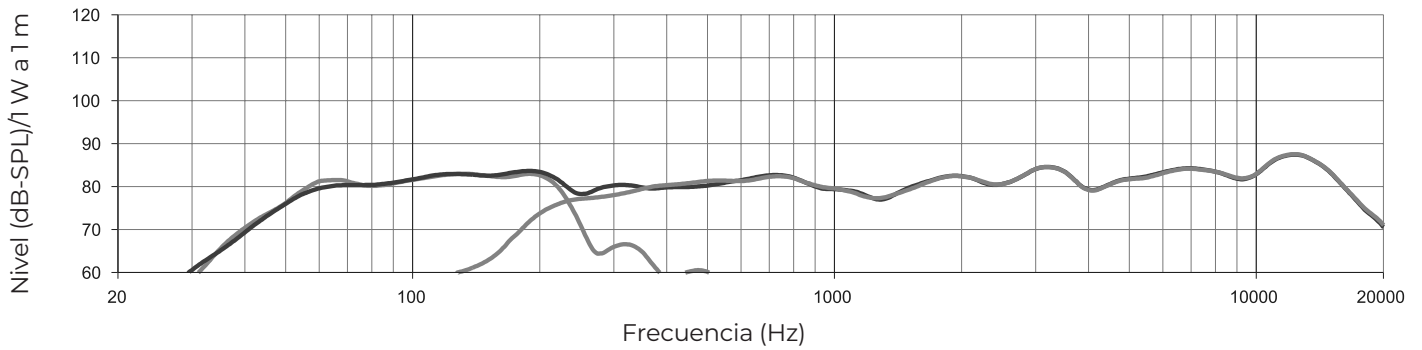
Dimensiones⁵

Subwoofer para montaje en superficie

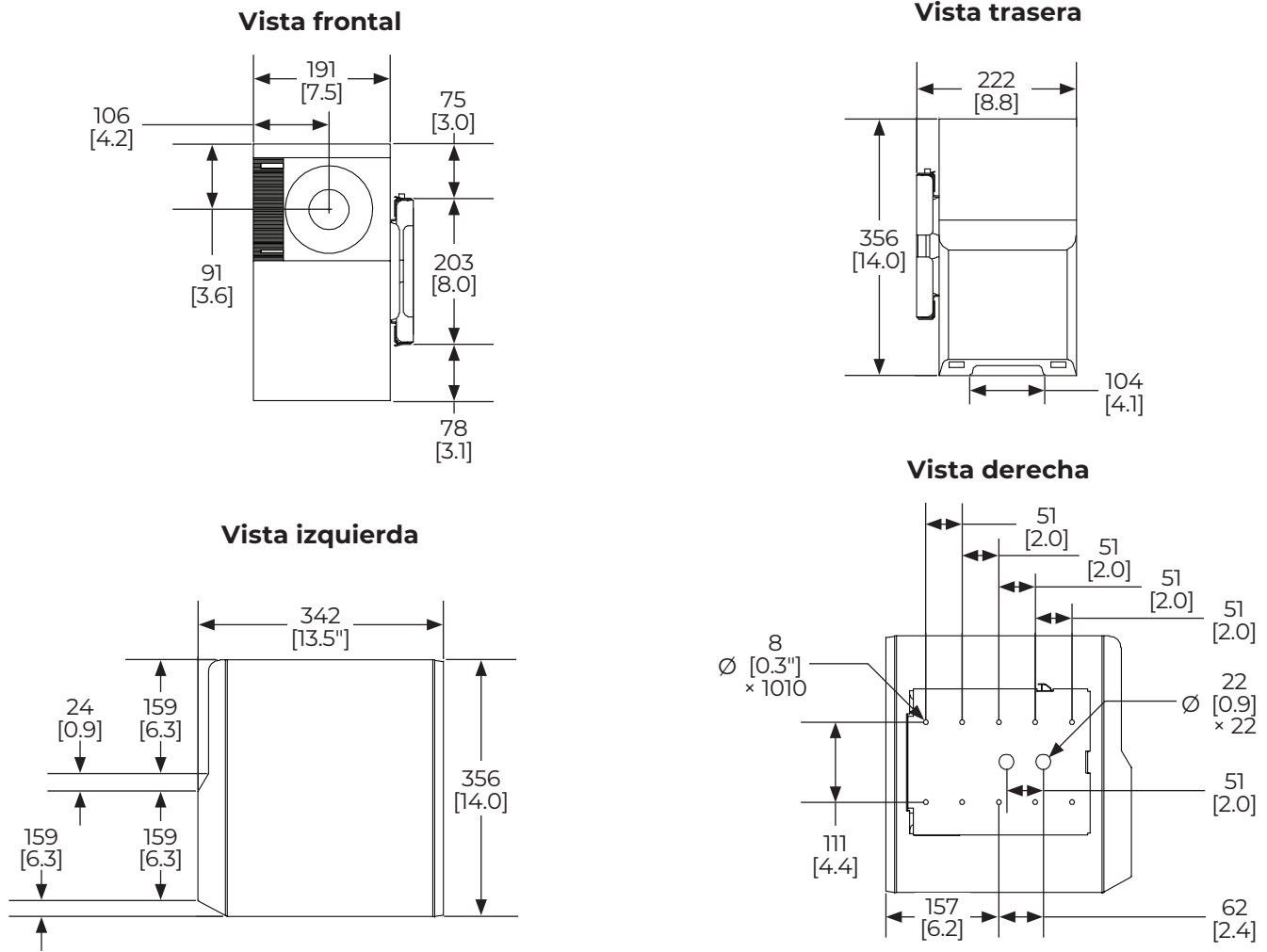

Satélite para montaje en superficie

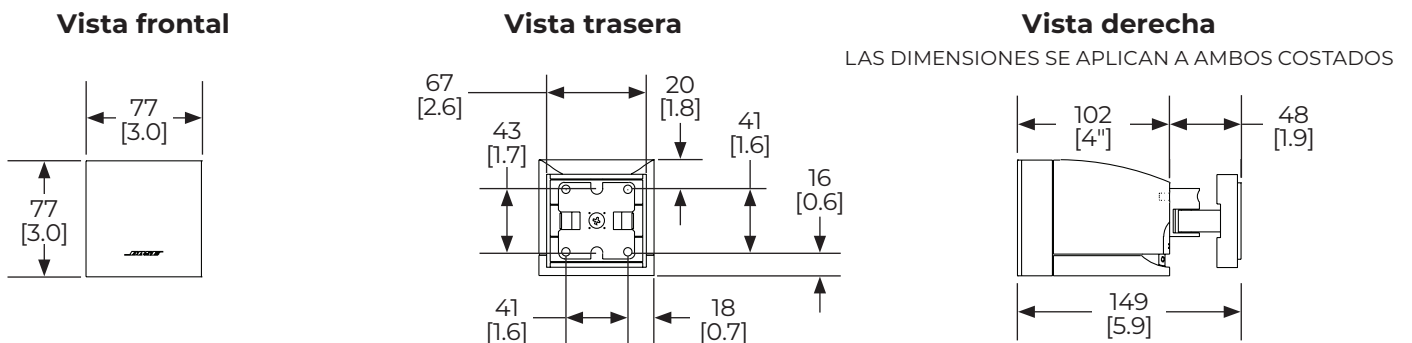

5. Las dimensiones se muestran en milímetros antes que en pulgadas.

Para obtener información de aplicación y especificaciones adicionales, visite BoseProfessional.com. Las especificaciones están sujetas a cambios sin previo aviso. 05/2024

FreeSpace 3

sistemas satelitales/subwoofer

Dimensiones (continuación)

Subwoofer de montaje al ras

Vista frontal

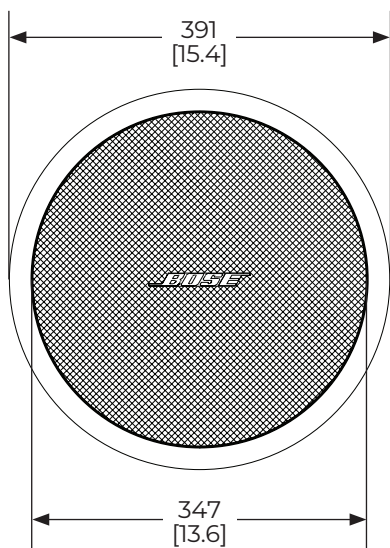

Vista trasera

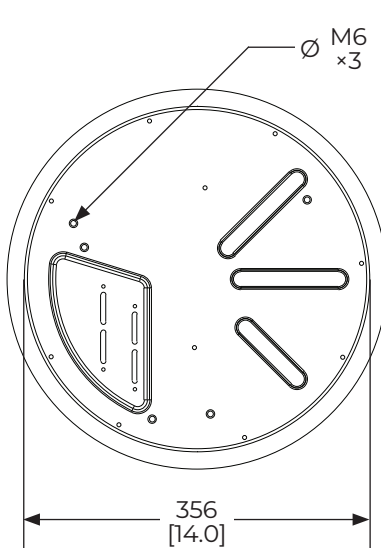

Vista derecha

LAS DIMENSIONES SE APLICAN A AMBOS COSTADOS

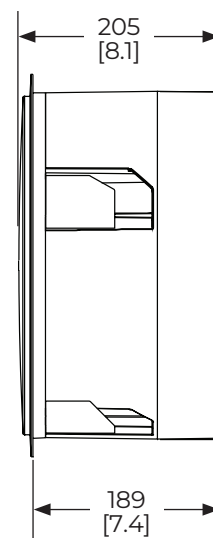

Satélite para montaje al ras

Vista frontal

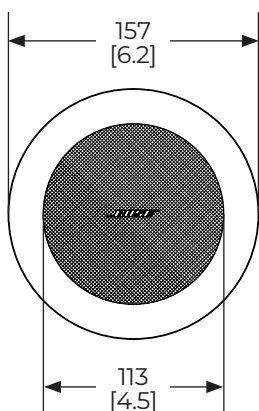

Vista trasera

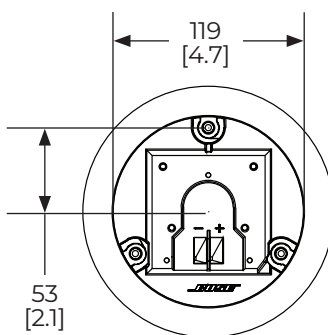

Vista inferior

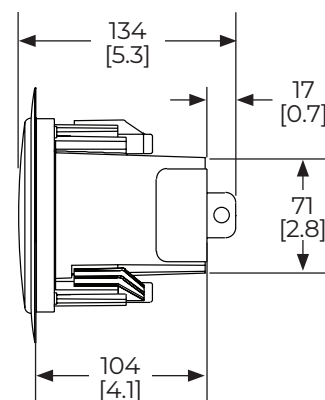

FreeSpace 3

sistemas satelitales/subwoofer

Diagramas horizontales, satélite para montaje en superficie

Banda de octava de 250 Hz

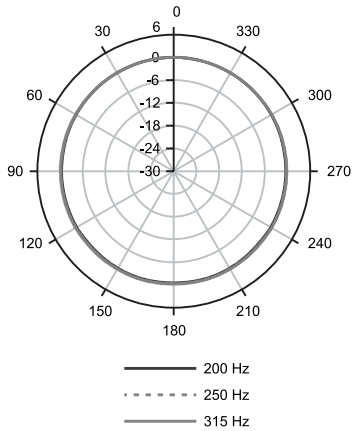

Banda de octava de 500 Hz

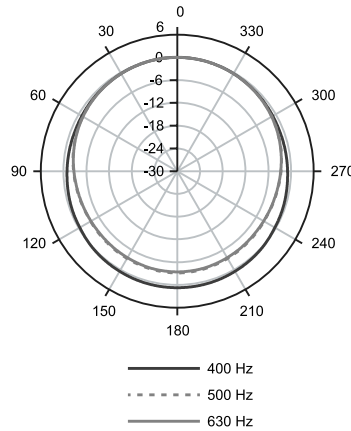

Banda de octava de 1000 Hz

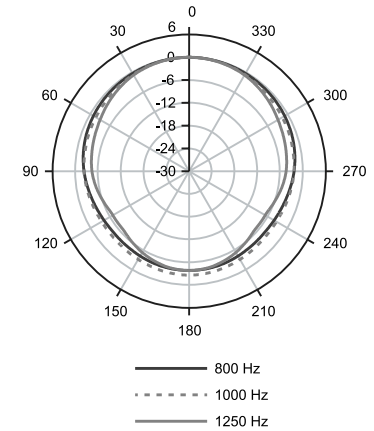

Banda de octava de 2000 Hz

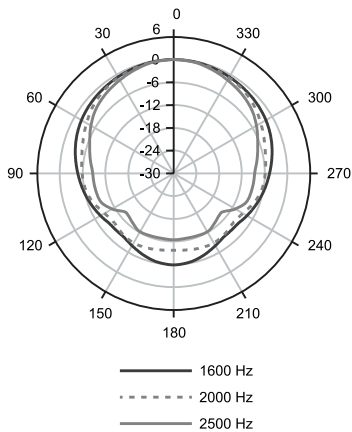

Banda de octava de 4000 Hz

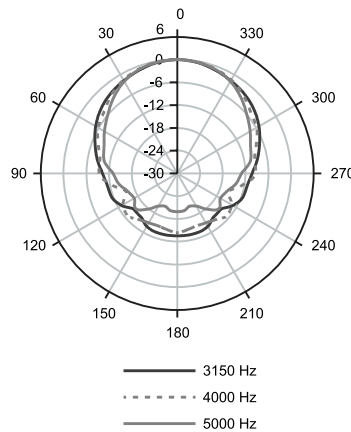

Banda de octava de 8000 Hz

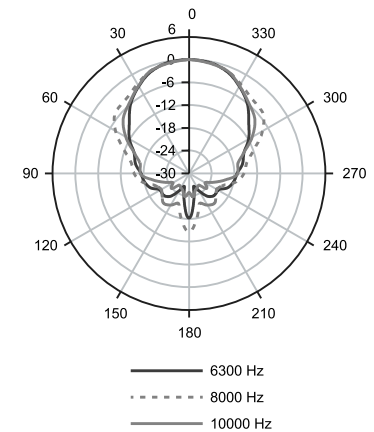

Banda de octava de 16.000 Hz

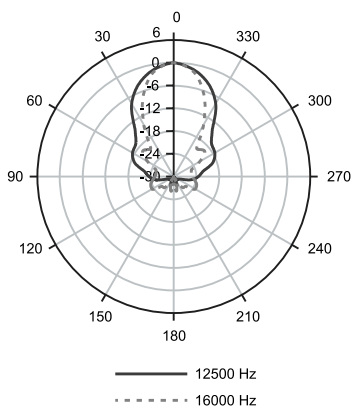

FreeSpace 3

sistemas satelitales/subwoofer

Diagramas verticales, satélite para montaje en superficie

Banda de octava de 250 Hz

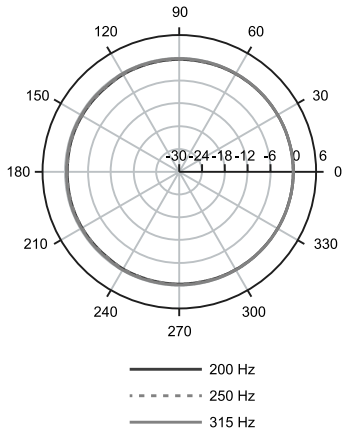

Banda de octava de 500 Hz

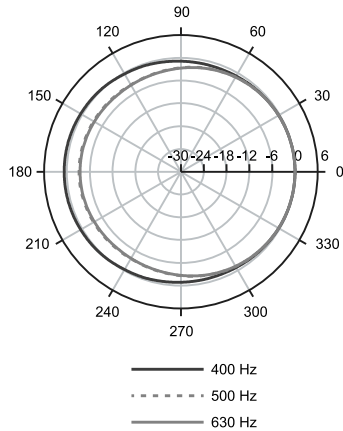

Banda de octava de 1000 Hz

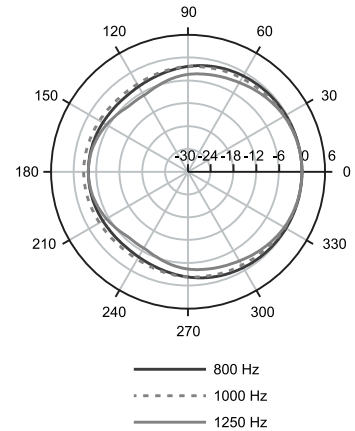

Banda de octava de 2000 Hz

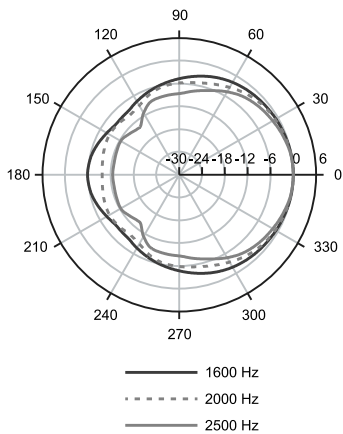

Banda de octava de 4000 Hz

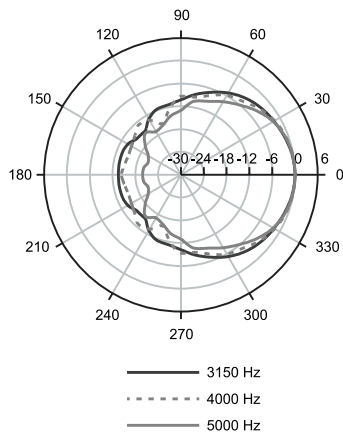

Banda de octava de 8000 Hz

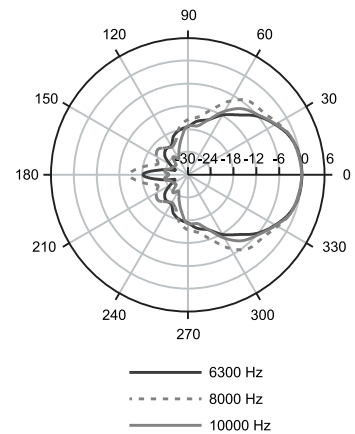

Banda de octava de 16,000 Hz

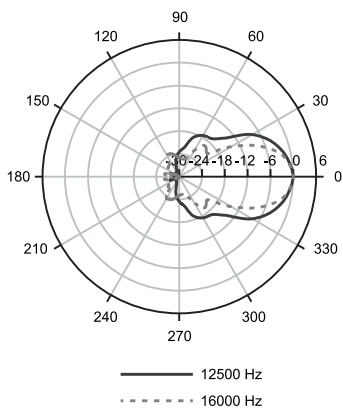

FreeSpace 3

sistemas satelitales/subwoofer

Diagramas horizontales, satélite para montaje al ras

Banda de octava de 250 Hz

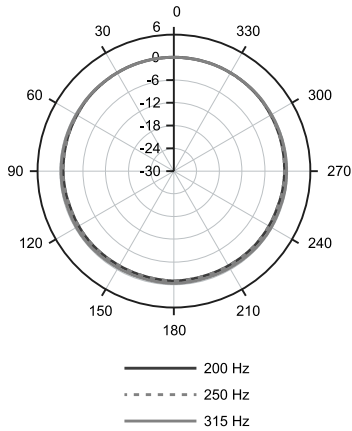

Banda de octava de 500 Hz

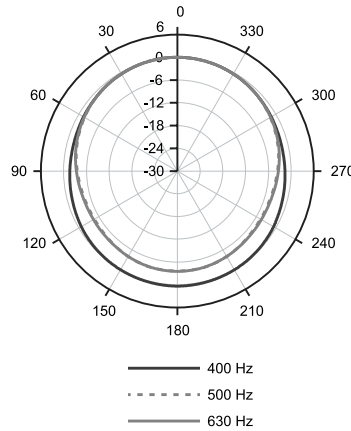

Banda de octava de 1000 Hz

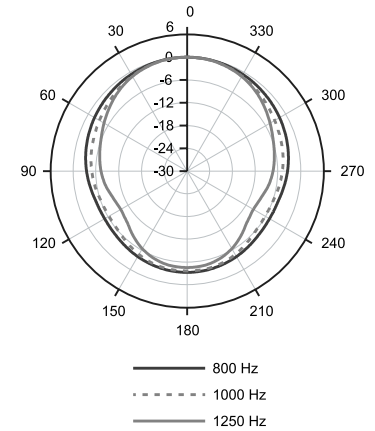

Banda de octava de 2000 Hz

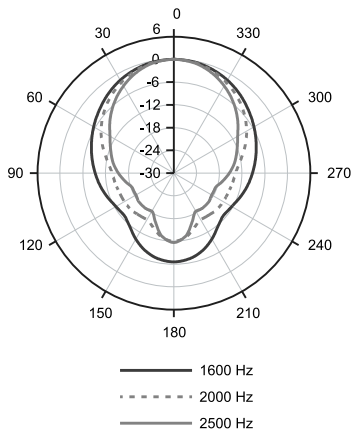

Banda de octava de 4000 Hz

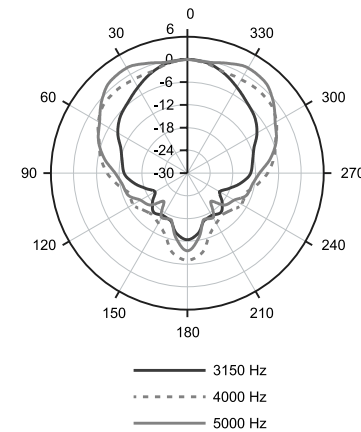

Banda de octava de 8000 Hz

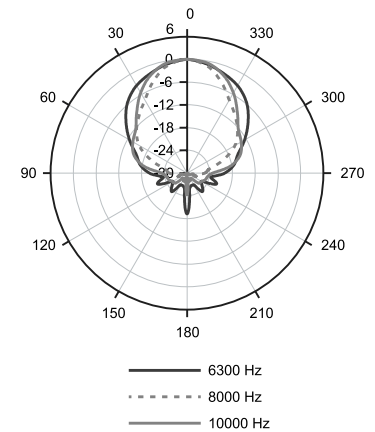

Banda de octava de 16,000 Hz

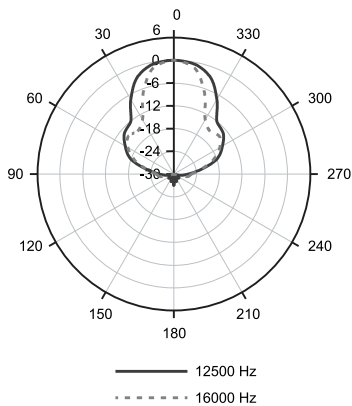

FreeSpace 3

sistemas satelitales/subwoofer

Diagramas verticales, satélite para montaje al ras

Banda de octava de 250 Hz

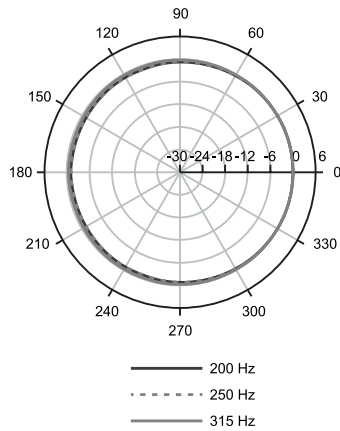

Banda de octava de 500 Hz

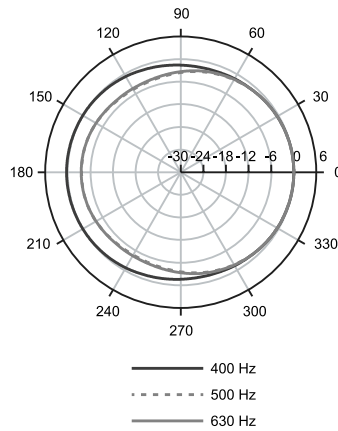

Banda de octava de 1000 Hz

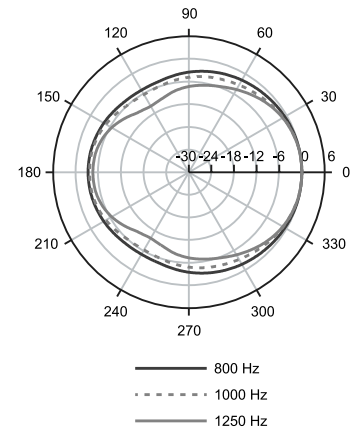

Banda de octava de 2000 Hz

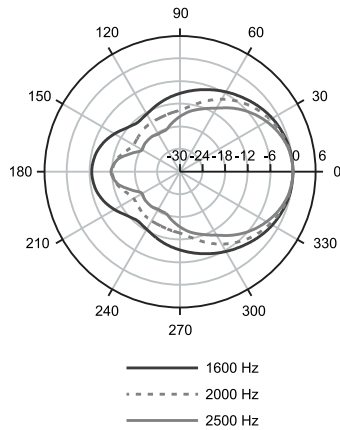

Banda de octava de 4000 Hz

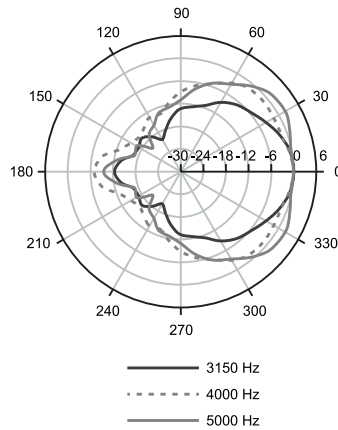

Banda de octava de 8000 Hz

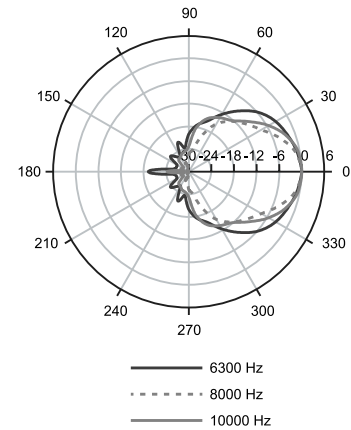

Banda de octava de 16,000 Hz

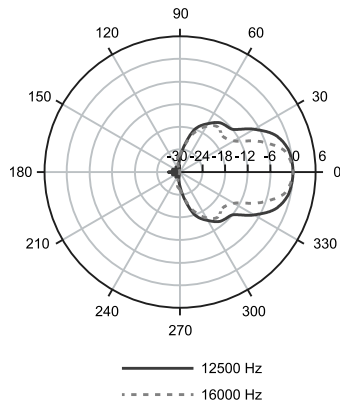

FreeSpace 3

sistemas satelitales/subwoofer

Especificaciones para arquitectos e ingenieros

El sistema de altavoces será un sistema con puerto de 200 watts que incluye un módulo de graves Acoustimass y dos o cuatro altavoces satélite. Deberá ser capaz de producir SPL de 93 dB en promedio en una sala de 45,000 pies³ con un RT60 de 1 segundo en un rango de 50 Hz a 16 kHz (± 3 dB).

El módulo deberá tener un driver de 133 mm (5.25") de baja frecuencia con bobinas de voz dobles. El módulo tendrá una impedancia de entrada de 6 Ohm (5 Ohm para el módulo de montaje en superficie) a fin de lograr una conexión directa a fuentes no ecualizadas de amplificador de baja impedancia. El sistema estará configurado para su uso con una entrada de 70/100 V o una de baja impedancia. El transformador ofrecerá varios reguladores de 25 W, 50 W, 100 W y 200 W.

Cada altavoz de satélite tendrá un driver de 64 mm (2.5") de rango completo. La dispersión nominal promedio será de 170° a -6 dB.

Los conectores de entrada serán conexiones de tipo tornillo de posición múltiple en el módulo de graves Acoustimass de montaje a ras, un conector de conexiones tipo resorte para las entradas de 70/100 V y una barra de conexiones de tipo tornillo para la entrada directa de 4-8 ohm en el módulo de graves Acoustimass de montaje en superficie, un conector de guillotina de dos posiciones en el satélite para montaje al ras y una conexión tipo tornillo de dos posiciones en el satélite para montaje en superficie. Se proporcionarán puentes por cable para la configuración del transformador. Las cubiertas extraíbles protegerán todas las conexiones de entrada y puente del módulo de graves.

El módulo de graves Acoustimass de montaje al ras tendrá estas dimensiones: 391 mm (15.4") de diámetro de borde externo; 361 mm (14.25") de diámetro de orificio en techo; y 190 mm (7.5") de altura hasta la parte superior de la carcasa. Deberá pesar 6.36 kg (14.0 lb). El módulo de graves Acoustimass de montaje en superficie tendrá estas dimensiones: 356 mm (14.0") de altura \times 221 mm (8.7") de ancho (con soporte) \times 345 mm (13.6") de profundidad; además, deberá pesar 7.9 kg (17.5 lb) con el soporte de montaje instalado. Cada altavoz de satélite para montaje al ras medirá 157 mm (6.2") de diámetro de borde externo; 127 mm (5.0") de diámetro de orificio en techo; y 127 mm (5.0") hasta la parte superior de la carcasa. Deberá pesar 0.9 kg (1.9 lb). Cada altavoz de satélite para montaje en superficie medirá 77 mm (3.0") de altura \times 77 mm (3.0") de ancho \times 102 mm (4.0") de profundidad, y deberá pesar 0.8 kg (1.75 lb).

Las carcasas del módulo de graves Acoustimass de montaje al ras y el satélite de montaje al ras estarán hechas de PC/ABS con una rejilla de metal expandido y tendrán clasificación plenum cuando se usen con una cubierta correspondiente. La carcasa del módulo de graves Acoustimass de montaje en superficie estará hecha de madera compuesta de alta densidad con lámina de PVC de color negro o blanco sólido. El satélite de montaje en superficie tendrá una rejilla de tela y un acabado de polímero color negro o blanco.

El altavoz debe ser el sistema de altavoces FreeSpace 3.