

DONNÉES TECHNIQUES

DesignMax DM5SE

enceinte de surface

Présentation

Avec ses haut-parleurs coaxiaux deux voies, l'enceinte DesignMax DM5SE de 60 watts offre des basses riches ainsi que des aigus clairs et intelligibles. De plus, son design haut de gamme peut compléter toute installation audio commerciale. L'enceinte deux voies DM5SE est dotée d'un module de basses de 5,25 pouces et d'un haut-parleur d'aigus coaxial de 1 pouce monté dans le système Dispersion Alignment, et propose une plage de fréquences de 65 Hz à 20 kHz. Résistante aux intempéries (indice IP55), l'enceinte DM5SE est montée en surface et s'enclenche dans un support en U QuickHold dissimulé pour une installation rapide et sûre.

**Principales caractéristiques**

Combinez les modèles DesignMax pour vous adapter à toutes les configurations, grandes ou petites : 12 enceintes à associer, des modèles compacts avec haut-parleur de 2 pouces ou d'autres de 8 pouces, des enceintes à moteur de compression et à pression acoustique élevée, ainsi que des options résistant aux intempéries.

Elle offre des basses profondes et des aigus cristallins, dignes d'un modèle plus grand, avec des haut-parleurs coaxiaux deux voies (aucun DSP et aucune égalisation n'est nécessaire). Pour accroître davantage la qualité du son, combinez les DSP et amplificateurs Bose Professional afin d'activer les traitements d'égalisation d'enceinte et SmartBass, lesquels augmentent la performance et la réponse, quel que soit le niveau d'écoute.

Profitez d'une expérience d'écoute cohérente dans toute la pièce grâce au système d'alignement de la dispersion, qui calque le profil de couverture du module de basses sur celui du haut-parleur d'aigus.

Intégrez-les à tout type d'espace intérieur grâce aux formes particulièrement élégantes, aux grilles dont le cadre est particulièrement discret, proposées en noir ou blanc, avec des logos amovibles.

La durée d'installation est réduite grâce au système de montage breveté QuickHold, qui simplifie les manipulations et réduit le risque d'endommager le produit.

Réalisez votre installation en toute simplicité avec des accessoires standard — tous les modèles incluent des connecteurs Euroblock ; les modèles à fixer au plafond incluent des capots adaptés aux plénums, des plaques de renfort, et un câblage audio en accès frontal qui vous simplifient l'installation et la réparation.

Installez la DM5SE à l'extérieur : indice IP55 avec grille en aluminium standard pour une utilisation en extérieur.

Technical Specifications

| PERFORMANCES D'UNE ENCEINTE | | |
|--|---|---|
| Réponse de fréquence (-3 dB) ¹ | 73 – 17 000 Hz | |
| Plage de fréquences (-10 dB) ¹ | 65 – 20 000 Hz | |
| Nominal de couverture (de 1 à 4 kHz) | 135° conique | |
| Angle nominal de couverture (de 1 à 10 kHz) | 130° conique | |
| | Test AES des transducteurs ⁴ | Test de durée de vie étendue de Bose Professional ⁵ |
| Puissance maximale supportée en continu | 60 W | 50 W |
| Puissance maximale (crête) | 240 W | 200 W |
| Sensibilité (pression acoustique/1 W à 1 m) ² | 89 dB | 89 dB |
| Pression acoustique maximale calculée à 1 m ³ | 107 dB | 106 dB |
| Pression acoustique maximale calculée à 1 m (crête) | 113 dB | 112 dB |
| Filtrage | 1,8 kHz (filtrage 2 voies passif) | |
| Égalisation des enceintes | Pas obligatoire, traitements Bose Professional d'égalisation d'enceinte (EQ voicing) et SmartBass disponibles | |

Pour plus d'informations sur les spécifications et les applications, visitez le site BoseProfessional.Com. Les spécifications sont sujettes à modifications sans préavis. 10/2024

DONNÉES TECHNIQUES

DesignMax DM5SE

enceinte de surface

| | |
|--|---|
| Protection passe-haut recommandée | 65 Hz avec un filtre de 24 dB/octave recommandé |
| Prises de transformateur | 70 V : 3 ; 6 ; 12 ; 25 ; 50 W ; bypass |
| | 100 V : 6 ; 12 ; 25 ; 50 W ; bypass |
| TRANSDUCTEURS | |
| Basse fréquence | 1 module de basses 133 mm (5,25 po), traité contre les intempéries |
| Haute fréquence | 1 haut-parleur d'aigus à dôme et aimant néodyme 25 mm (1 po), montage coaxial, traité contre les intempéries |
| Technologie | Système Dispersion Alignment, diamètre 165 mm (6,5 po) |
| Impédance nominale | 8 ohms (bypass du transformateur) |
| CARACTÉRISTIQUES PHYSIQUES | |
| Matériau du boîtier | Plastique, hautement résistant aux UV |
| Matériau du support | Acier à revêtement thermolaqué |
| Grille | Aluminium perforé, finition peinture thermolaquée, conception inviolable, possibilité de repeindre |
| Logo | Pivotant, amovible |
| Couleur | Noir : RAL 9005, Blanc : RAL 9003, possibilité de repeindre |
| Protection contre les facteurs environnementaux et les infiltrations | Utilisation en extérieur selon IEC 529 IP55 (compatible avec une utilisation en extérieur en emplacement humide), livrée avec grille en aluminium pour éviter la corrosion et un capot d'entrée étanche |
| Réglémentations de sécurité | Homologuée UL, UL 1480A, NFPA 70, compatible CE |
| Plage de températures de fonctionnement | -25 °C à 70 °C (-13 °F à 158 °F) |
| Connecteurs | Euroblock 6 points avec loop-through, implanté à l'arrière. Accepte des diamètres de câble de 18 AWG (section 0,8 mm ²) à 14 AWG (section 2,5 mm ²) |
| Suspension/Montage | Système de fixation QuickHold à support en U (lyre) intégré et deux (2) inserts filetés pour une utilisation avec support bi-pivot de montage en surface 4 angles de montage prédéfinis : 0°, 15°, 30°, 45° pour placement mural ou au plafond Insert pour la fixation d'une courroie de sécurité |
| Dimensions (H x L x P) | 286 x 192 x 197 mm (11,2 x 7,5 x 7,7 po) |
| Dimensions avec support (H x L x P) | 286 x 192 x 215 mm (11,2 x 7,5 x 8,4 po) |
| Poids net, enceinte avec grille (une seule enceinte) | 4,4 kg (9,7 lb) |
| Poids brut (paire d'enceintes) | 11,4 kg (25,2 lb) |
| Accessoires livrés | Support en U, acier thermolaqué |
| Accessoires disponibles en option | Support pan & tilt |
| CODES PRODUIT | |
| Noir | 829705-0110 DESIGNMAX DM5SE PAIR BLK |
| Noir (nouveau) | 829705-0120 DESIGNMAX DM5SE PAIR BLK |
| Blanc | 829705-0210 DESIGNMAX DM5SE PAIR WHT |
| Blanc (nouveau) | 829705-0220 DESIGNMAX DM5SE PAIR WHT |

Notes de bas de page

- Réponse en fréquences et plage de fréquences mesurées sur l'axe, en environnement de type demi-espace avec profil d'égalisation Bose Professional.
- La sensibilité mesurée sur l'axe, en environnement de type demi-espace est moyennée de 100 Hz à 10 kHz en utilisant la protection passe-haut recommandée.
- Pression acoustique maximale calculée à partir des spécifications de sensibilité et de puissance de traitement, sans tenir compte de la compression de puissance.
- Test standard AES de 2 heures avec bruit système IEC.
- Test de durée de vie étendue de Bose Professional réalisé à l'aide du bruit rose filtré en conformité avec la norme IEC 268-5, facteur de crête de 6 dB, durée de 500 heures.

Pour plus d'informations sur les spécifications et les applications, visitez le site BoseProfessional.Com. Les spécifications sont sujettes à modifications sans préavis. 10/2024

DesignMax DM5SE

enceinte de surface

Réponse en fréquence sur l'axe

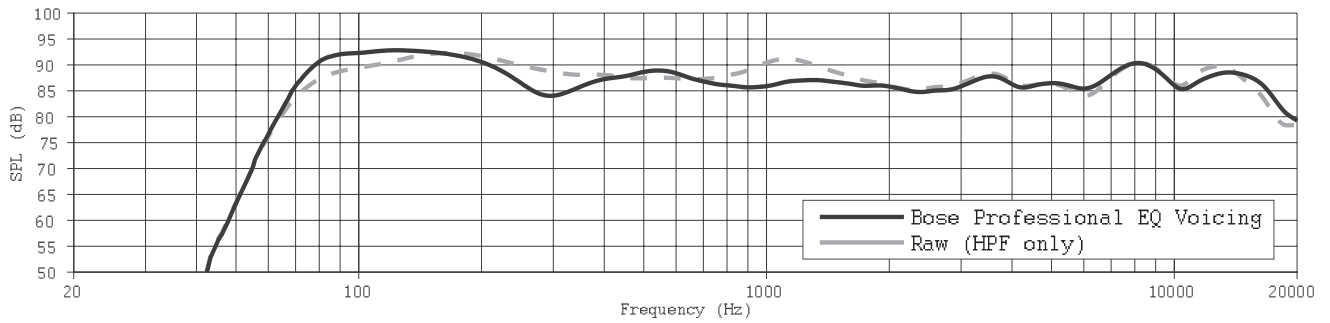

Impédance

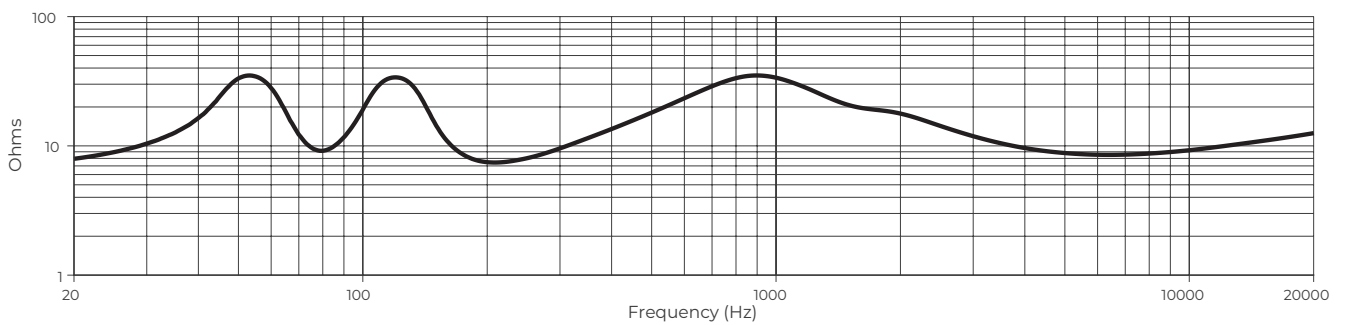

Largeur de faisceau⁶

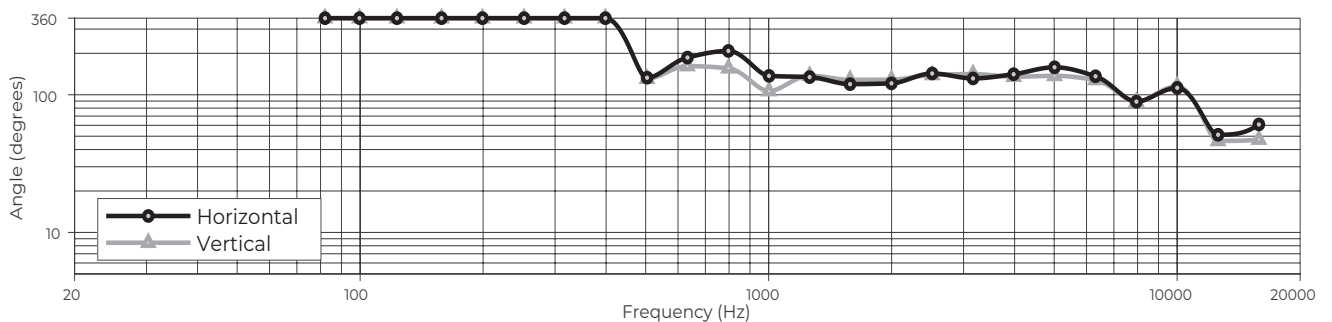

6. Mesurée dans un environnement d'espace entier.

DONNÉES TECHNIQUES

DesignMax DM5SE

enceinte de surface

Dimensions⁷

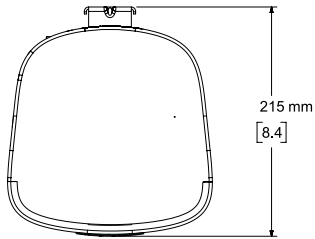

Top View

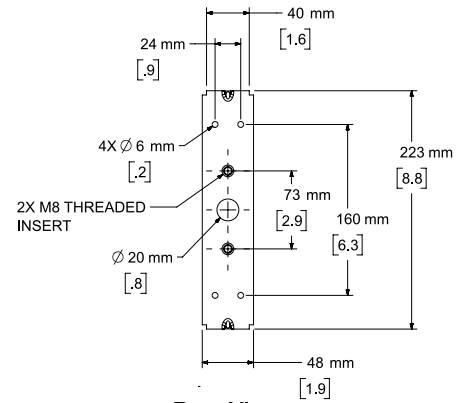
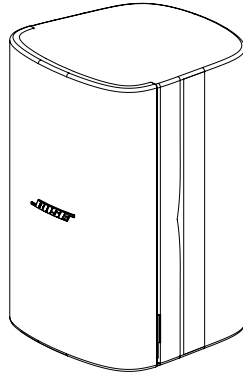

Rear View
BRACKET ONLY

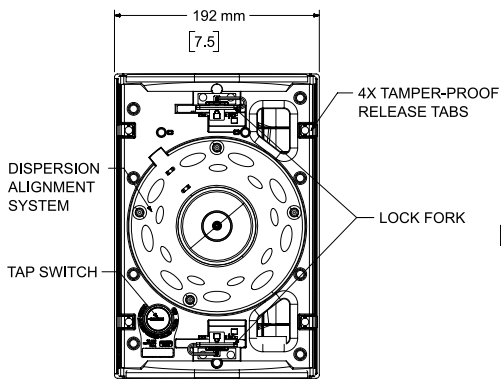

Front View
GRILLE REMOVED FOR CLARITY

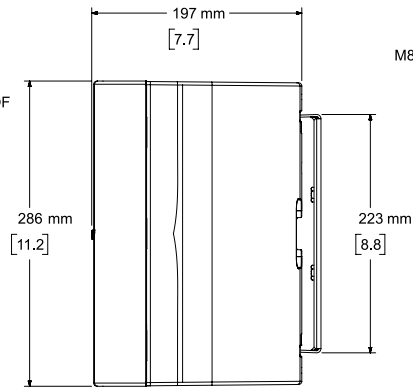

Right View
DIMENSIONS APPLY TO BOTH SIDES

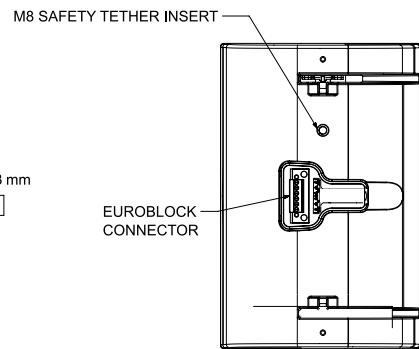

Rear View
BRACKET/INPUT COVER REMOVED FOR CLARITY

7. Les dimensions sont indiquées en millimètres et en pouces.

© 2024 Transom Post OpCo LLC. Tous droits réservés. DesignMax, QuickHold et SmartBass sont des marques commerciales de Transom Post OpCo LLC. Bose est une marque commerciale de Bose Corporation. Toutes les autres marques appartiennent à leurs propriétaires respectifs

Pour plus d'informations sur les spécifications et les applications, visitez le site BoseProfessional.Com. Les spécifications sont sujettes à modifications sans préavis. 10/2024